

IDN	* Sicherung / Fuse	** Kabel / Cord	Version
98200000	982090048	982092534	-
98200000-182	982090048	982093570	UK
98200000-184	982090048	982093571	AUS
98200000-185	982092443	982092534	BR

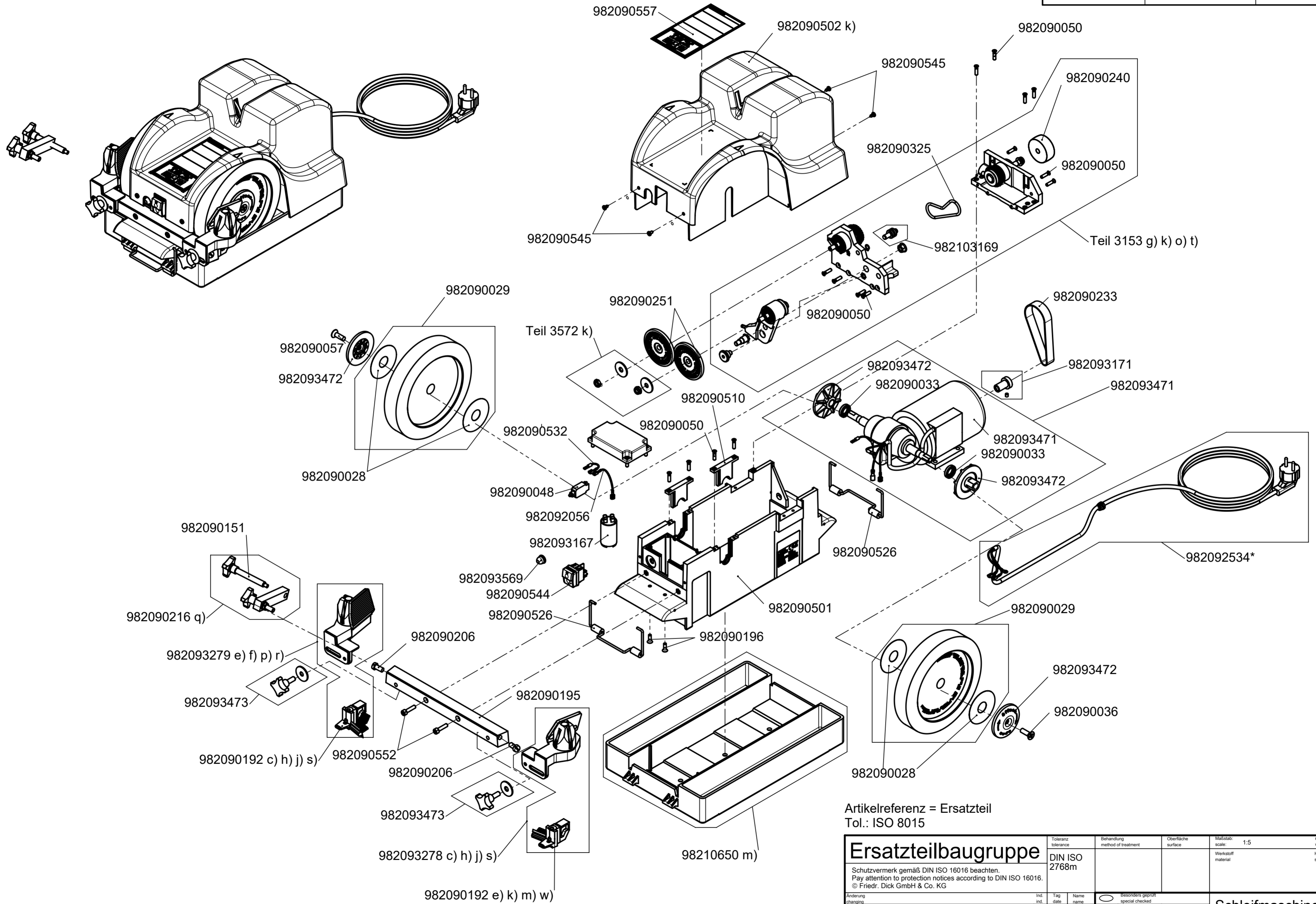

Artikelreferenz = Ersatzteil
Tol.: ISO 8015

Ersatzteilbaugruppe		toleranz-tolerance	Behandlung-method of treatment	Oberfläche-surface	Maßstab-scale	1:5	Gew.-weight	12,173 kg
Schutzvermerk gemäß DIN ISO 16016 beachten. Pay attention to protection notices according to DIN ISO 16016. © Friedr. Dick GmbH & Co. KG		DIN ISO 2768m			Werkstoff-material		Halbzeug-semifinished part	
Änderung-changino		Ind. ind.	Tag-date	Name-name	Besonders geprüft-special checked		Schleifmaschine SM-110	
98816 Position Bürsten (Messerführung) SM-110/111 geändert		s	17.04.18	Bahr	gepr.-checked	08.07.08	Bahr	1~230 V - 50/60 Hz, mit Ersatzteilbaugruppen 2010
98988 Teil 47 98151459 -> IDN 98151451, 65 -> 67		t	21.01.20	Schwarzkopf	gepr.-checked	22.01.21	Schwarzkopf	
99052 IDN 982103146 update		u	05.02.21	Schwarzkopf	gepr.-checked	22.01.21		
drawing No.		8_74_003_2_2		DICK F.D. Deizisau		8 74 003 2 2		Ident.Nr. Item No. 98200000